

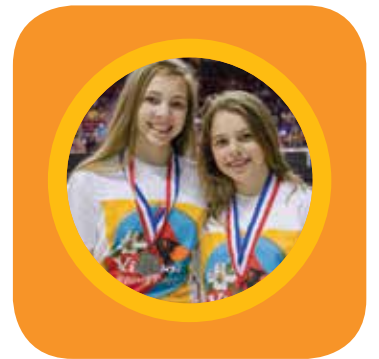

**NHD**  
NATIONAL  
HISTORY DAY



---

# Reglamento del concurso

# Reglamento del concurso

Todos los estudiantes y profesores pueden participar en los programas del Día Nacional de la Historia (National History Day, NHD), cualquiera sea su raza, género, religión, capacidades físicas, situación económica u orientación sexual. El NHD no discrimina ni restringe la participación de los estudiantes que tengan alguna limitación física. El personal y los coordinadores de delegaciones de NHD se esfuerzan para realizar las adaptaciones pertinentes para los estudiantes con necesidades especiales.

**Este reglamento tiene vigencia desde el comienzo del ciclo académico anual 2014-15 y deja sin efecto todas las versiones anteriores.**

**Observe que el Reglamento del Concurso NHD está publicado en español, y todas las presentaciones deben realizarse en inglés.**

# Índice

<b>I. ¿Qué es Día Nacional de la Historia?</b>	
A. Acerca del concurso.....	4
B. Definiciones.....	5
<b>II. Descripción general del programa</b>	
A. Temática.....	10
B. Tema.....	10
C. Recompensa por Participación.....	10
D. Divisiones.....	11
E. Categorías de Concurso.....	11
F. Avisos Importantes para Concursantes.....	12
G. Materiales del Programa.....	12
<b>III. Reglas para Todas las Categorías</b>	
A. Reglas Generales para Todas las Categorías.....	14
B. Material Escrito Requerido para Todos los Participantes.....	16
C. Participación en el Concurso.....	19
<b>IV. Reglas de las Categorías Individuales</b>	
A. Trabajo Escrito.....	20
B. Exhibición.....	23
C. Actuación.....	26
D. Documental.....	28
E. Sitio Web.....	31
<b>V. ¿Cómo se Evaluará tu Participación?</b>	
A. Beneficios del Proceso de Evaluación.....	36
B. ¿Quiénes Son los Jueces?.....	36
C. ¿Cómo Funciona el Proceso de Evaluación?.....	36
D. Evaluación por Consenso.....	37
E. Naturaleza Subjetiva de la Evaluación.....	37
F. La Decisión de los Jueces es Definitiva.....	37
G. Criterios de Evaluación.....	38
i. Calidad Histórica .....	38
ii. Relación con la Temática.....	38
iii. Claridad de la Presentación.....	39
H. Cumplimiento de las Reglas.....	39
I. Modelos de Evaluaciones de los Jueces.....	40
<b>VI. Planillas de Verificación del Reglamento</b>	42
<b>Para Obtener Más Información.....</b>	43

# I. ¿Qué es Día Nacional de la Historia?

NHD, una organización educativa sin fines de lucro con sede en College Park, Maryland, ofrece programas académicos anuales en los que, todos los años, participan más de medio millón de estudiantes de escuelas secundarias y de nivel medio de todo el mundo realizando y presentando investigaciones inéditas sobre temas históricos. Desde 1974, NHD ha mejorado constantemente la enseñanza de historia ofreciendo oportunidades de desarrollo profesional y material de contenido académico a los educadores. Proporciona la estructura de organización para que estudiantes como tú participen en concursos a nivel local y de su delegación, donde los mejores estudiantes pasarán a la competencia nacional en la Universidad de Maryland en College Park.

## ACERCA DEL CONCURSO

Al participar en el concurso, experimentarás importantes beneficios además de aprender acerca de temas, ideas, personas y eventos importantes de tu elección. Perfeccionarás tus capacidades de expresión al demostrar manejo de tu tema y presentar tu trabajo en uno de los formatos de la competencia: trabajo escrito, exhibición, actuación, documental o sitio web. En las competencias locales y de delegación, tienes la oportunidad de conocer a estudiantes de otras escuelas, intercambiar ideas y mostrar el resultado de tu trabajo. Si logras investigar y producir una presentación de NHD puedes incluso llegar al Concurso Nacional.

### ¡LEE ESTO!

Antes de que empieces a trabajar en tu presentación, tú, o tu profesor, y tus padres deben leer este *Reglamento del Concurso* detenidamente. Éste contiene las reglas que debes seguir para competir en todos los niveles de la competencia NHD. Tus coordinadores regionales y de delegación de NHD podrán brindarte más información sobre temas, fuentes y plazos. Busca a tu coordinador de delegación en <http://www.nhd.org/Coordinators.htm>. Comunícate siempre con tu coordinador regional o de delegación para averiguar si se modificó alguna regla. El reglamento con las últimas actualizaciones se encuentra disponible en el sitio web de NHD en <http://www.nhd.org/GettingStarted.htm>.

## DEFINICIONES

**DELEGACIÓN / AFFILIATE:** Es un programa de NHD organizado por un coordinador y reconocido como tal por la oficina nacional. Suele designarse con un nombre geográfico (por ejemplo, Iowa, Guam, Corea del Sur, etc.). En muchas delegaciones, para participar en el concurso de la delegación, los estudiantes deben ingresar a un concurso regional, mientras que en otras delegaciones, la inscripción al concurso es abierta. Comunícate con el coordinador de tu delegación en <http://www.nhd.org/Coordinators.htm> para ver qué modelo sigue tu delegación.

**REGIÓN / REGION:** Es un programa de NHD que suele ser uno de varios dentro de una delegación, organizado por un coordinador regional y reconocido como tal por la oficina de delegaciones. Suele designarse con un nombre geográfico (por ejemplo, Pensilvania occidental) o un número (por ejemplo, Texas región 1) y, muchas veces, el primer nivel de la competencia. Visita el sitio web de tu delegación para obtener detalles sobre el concurso regional en tu área geográfica.

**AÑO DE CONCURSO / CONTEST YEAR:** Período que comienza inmediatamente después de la ceremonia de premios del Concurso Nacional hasta la ceremonia de premios del Concurso Nacional del año siguiente. Puedes comenzar a trabajar en un proyecto para la competencia después de que finalice el año del concurso anterior en junio.

**PARTICIPACIÓN / ENTRY:** Un proyecto ingresado una vez en un año del concurso. Solamente puedes ingresar a un concurso regional o de una delegación con un proyecto. Si se realizan varios ingresos (cualquiera sea su forma), o si se reutiliza la investigación previa de un proyecto de un año anterior, se procederá a la descalificación del concurso.



**USO LEGÍTIMO / FAIR USE:** El uso de material protegido por derechos de autor para tu proyecto se encuentra amparado por la doctrina del Uso Legítimo, según la cual el uso educativo sin fines comerciales es aceptable con ciertas limitaciones. No debes colocar tu proyecto en un entorno no académico público, como por ejemplo, un sitio comercial en Internet, sin el permiso del titular de los derechos de autor. Obtén más información aquí: <http://www.copyright.gov/fls/fl102.html>.

**PLAGIO / PLAGIARISM:** Presentación de la obra o las ideas de otros de manera tal que dé la impresión que son propias (copia textual de información sin uso de citas y referencias, reformulación de las ideas de un autor sin la atribución pertinente o uso de elementos visuales o música sin el reconocimiento pertinente). El plagio en cualquiera de sus formas dará lugar a la descalificación del concurso.

**INFRACCIÓN AL REGLAMENTO / RULE INFRACTION:** Incumplimiento de cualquiera de las reglas enunciadas en este *Reglamento del Concurso*. Los jueces tomarán en cuenta cualquier infracción al reglamento en tus calificaciones finales. No cumplir con el reglamento afectará negativamente tu presentación, pero solo dará lugar a la descalificación según se detalla a continuación. Cualquier infracción al reglamento deberá subsanarse antes de que la presentación ganadora compita en el siguiente nivel de competencia.

**DESCALIFICACIÓN / DISQUALIFICATION:** Eliminación de una presentación de la competencia. Un proyecto puede ser descalificado del concurso por tres motivos:

1. Plagiar todo o parte del proyecto NHD. Ten en cuenta que omitir los reconocimientos pertinentes es plagio.
2. Reutilizar, individualmente o como grupo, un proyecto (o la investigación de un proyecto) de un año anterior, o participar con un proyecto en varios concursos o categorías de presentación en un mismo año de concurso.
3. Interferir con alguna parte del proyecto de otro estudiante.



**CONTEXTO HISTÓRICO / HISTORICAL CONTEXT:** Entorno adecuado en que debe comprenderse el periodo de tiempo de tu tema. El entorno puede incluir características físicas, económicas, intelectuales o socioculturales relevantes de tiempo y lugar.

**PERSPECTIVA HISTÓRICA / HISTORICAL PERSPECTIVE:** Comprensión del desarrollo de un tema con el paso del tiempo y de su influencia.

**FUENTE PRIMARIA / PRIMARY SOURCE:** Algo que se escribió o produjo en el periodo de tiempo que estás investigando (cartas, discursos, notas personales, artículos de periódico de la época, entrevistas orales de historia de las personas de la época, documentos, fotografías, artefactos y cualquier otra cosa que proporcione testimonio directo acerca de una persona o evento). Esta definición comprende también las fuentes primarias que se encuentran en Internet. Una carta escrita por el Presidente Lincoln en 1862 es una fuente primaria para un estudiante que investiga la época de la Guerra Civil. Un artículo acerca de la Guerra de Vietnam publicado en 2001 que no haya sido escrito por un testigo directo o participante acerca de su experiencia **no** es fuente primaria. Una entrevista con un especialista (como por ejemplo, un profesor de historia vietnamita) **no** es una fuente primaria SALVO que el especialista haya efectivamente vivido y tenga un conocimiento directo de los eventos que se describen. Los materiales primarios como citas de figuras históricas o fotografías de eventos históricos, cuando se encuentran en fuentes secundarias, pueden usarse efectivamente en proyectos de NHD; sin embargo, no se les considera fuentes primarias. La Figura 1 ofrece una comparación entre material primario encontrado en un libro de texto (fuente secundaria) y el documento original.

**NOTA:** Consulta la página sobre “Cómo Investigar” en la sección Concurso del sitio web de NHD en <http://www.nhd.org> para obtener más ayuda sobre fuentes primarias.

**FUENTE SECUNDARIA / SECONDARY SOURCE:** Fuente de un autor que **no** fue testigo directo o participante del evento o período histórico. Las fuentes secundarias son interpretaciones de fuentes primarias, investigaciones y estudios. Las fuentes secundarias brindan contexto a un evento histórico. Por ejemplo, los libros de texto de historia de nivel secundario y los libros de historia sobre un tema en particular son fuentes secundarias; también lo son las biografías y las fuentes de referencia tales como las enciclopedias. Esta definición también comprende artículos descriptivos o información que se encuentra en Internet.



**FIGURA 1 | COMPARACIÓN DE MATERIAL PRIMARIO ORIGINAL Y FRAGMENTO DE FUENTE SECUNDARIA**

Abigail Adams escribió una carta a su marido, John, en 1776. A continuación, se incluye un fragmento de la carta incluido en un libro de texto y una copia del documento original hallado en Internet. El fragmento es una fuente secundaria porque solamente incluye parte de la carta y, por lo tanto, no ofrece un contexto completo. El original es una fuente primaria. Se proporcionan citas para ambos así como para el documento real.



**Fuente Secundaria – Libro de texto:**

Adams, Abigail. "Carta de Abigail Adams a John Adams, del 31 de marzo al 5 de abril de 1776". *The American Pageant: A History of the American People*, de David M. Kennedy, Lizabeth Cohen y Thomas Bailey, 153. Boston: Wadsworth, 2010.



**Fuente Primaria – Sitio web (como se muestra aquí):**

Adams, Abigail. "Carta de Abigail Adams a John Adams, del 31 de marzo al 5 de abril de 1776". Documentos de la Familia Adams: Archivo Electrónico, Massachusetts Historical Society. Fecha de consulta: 29 de abril de 2014.  
<http://www.masshist.org/digitaladams/archive/doc?id=L17760331aa>.

**Fuente Primaria – La carta real:**

Adams, Abigail. "Carta de Abigail Adams a John Adams, del 31 de marzo al 5 de abril de 1776". Documentos de la Familia Adams. Massachusetts Historical Society, Boston, MA.





unlettered.  
disenf

yet 

**FISHWI**  
**RIGHTS**

Declaratio  
of Man

## II. Descripción General del Programa

### TEMÁTICA

Todos los años, NHD selecciona el lema del concurso. Si bien puedes seleccionar un tema de cualquier aspecto de la historia local, regional, nacional o mundial, la investigación y las conclusiones de tu proyecto deben estar claramente relacionadas con el lema anual. Ten cuidado de limitar el alcance de tu tema de modo de concentrarte en alguna cuestión que se pueda explicar e interpretar dentro de los límites de tamaño y tiempo de la categoría.

### TEMA

Las presentaciones satisfactorias para NHD no solo describen un evento o un acontecimiento, sino que también lo analizan y enmarcan en su contexto histórico. Para ayudarte a sacar conclusiones acerca de la importancia de tu tema en la historia, hazte las siguientes preguntas:

- ¿Qué importancia tuvo mi tema en la historia en relación con la temática de NHD?
- ¿Cómo se desarrolló mi tema con el paso de los años?
- ¿Qué influencia tuvo mi tema en la historia?
- ¿Qué influencia tuvieron los eventos y el entorno (aspectos sociales, económicos, políticos y culturales) del periodo de tiempo de mi tema en la historia?
- ¿Por qué es importante mi tema?

### RECOMPENSAS POR PARTICIPACIÓN

La mayor recompensa son las aptitudes y los conocimientos que adquirirás a medida que avances en el programa NHD. En cada nivel de la competencia, también puede darse reconocimiento a las producciones distinguidas a través de certificados, medallas, trofeos, becas o recompensas monetarias. Pueden otorgarse varios premios especiales a nivel regional, de delegación o nacional.

## DIVISIONES

La competencia de NHD tiene dos divisiones que se basan en el grado escolar.

- División menores (6°, 7° y 8° grado)
- División mayores (9°, 10°, 11° y 12° grado)

Las participaciones de cada división se juzgan de manera separada en todos los niveles de la competencia.

**NOTA:** *Algunas delegaciones aceptan la participación de 4° y 5° grado. Consulta a tu coordinador de delegación para obtener más información. Puedes ubicar a tu coordinador a través del sitio web de NHD, <http://www.nhd.org/Coordinators.htm>.*

**NOTA:** *Los estudiantes de escuelas sin grados deben consultar a la oficina de NHD para determinar en qué división deben registrarse para la competencia.*

## CATEGORÍAS DEL CONCURSO

Puedes ingresar a una de nueve categorías:

- trabajo escrito (individual solamente);
- exhibición individual;
- exhibición grupal;
- actuación individual;
- actuación grupal;
- documental individual;
- documental grupal;
- sitio web individual;
- sitio web grupal.

En cada división, cada categoría se juzga de manera separada. Los grupos pueden incluir de dos a cinco estudiantes. No es necesario que los participantes de un grupo estén en el mismo grado para competir juntos, pero sí que estén en la misma división.

**NOTA:** *Escoge una categoría en la que mejor puedas aplicar tus capacidades especiales, talentos e intereses. Ten cuidado de escoger la categoría más adecuada para presentar tu investigación y tus conclusiones y ten en cuenta la disponibilidad de equipos y recursos.*

## AVISOS IMPORTANTES PARA LOS CONCURSANTES

Todos los concursos se realizan en lugares públicos. Tú eres el único responsable de la seguridad de tus equipos y artefactos. Las autoridades y patrocinadores del programa de NHD no se harán responsables de la pérdida o daño de exhibiciones, escenografía, equipos o efectos personales.

## MATERIALES DEL PROGRAMA

Todos los años pueden obtenerse materiales del programa tales como sugerencias de temas, modelos de presentaciones, videos y consejos sobre categorías en el sitio web de NHD en <http://www.nhd.org>. Estos materiales se ofrecen para ayudar a los profesores y a los estudiantes a participar en el programa de NHD y pueden reproducirse para usarlos en el aula. Pueden comprarse materiales adicionales en la tienda en línea de NHD. Para obtener más información o para comprar materiales, comunícate con tu coordinador regional o de delegación o con la oficina de NHD.

NHD también realiza seminarios web en el transcurso del año. Te animamos a que aproveches estos recursos.





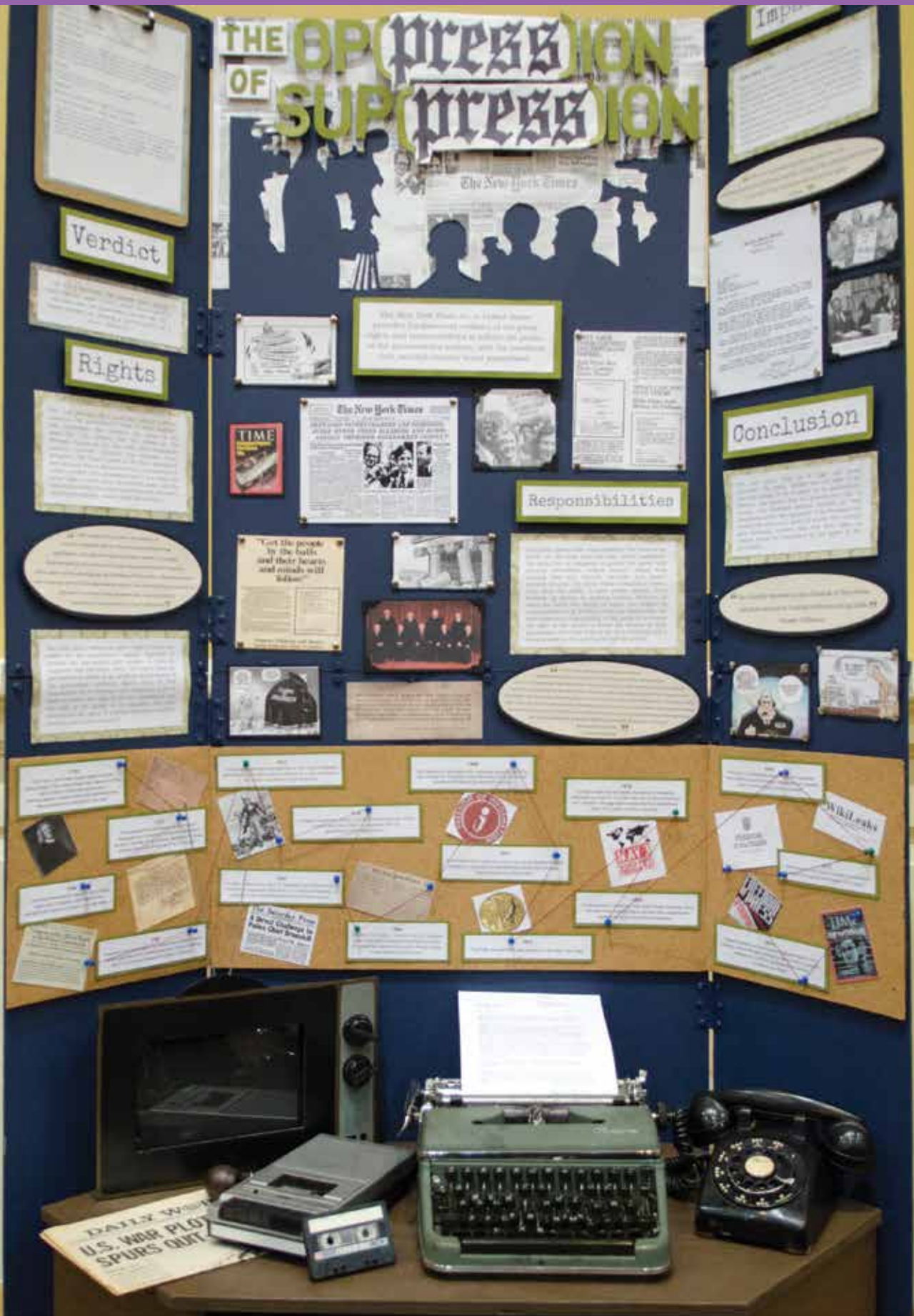

# III. Reglas para Todas las Categorías

## REGLAS GENERALES PARA TODAS LAS CATEGORÍAS

### Regla 1 | Temática Anual

Tu presentación debe estar claramente relacionada con el lema anual y explicar la importancia de tu tema para la historia.

### Regla 2 | Participación en el Concurso

Puedes participar en la investigación, la preparación y la presentación de una sola participación por año de concurso. Puedes compartir la investigación con un máximo de otros cuatros estudiantes que sean compañeros participantes de tu presentación grupal. No puedes crear un equipo común de investigación del cual se elaboren varias presentaciones.

### Regla 3 | Presentaciones Individuales o Grupales

Un trabajo escrito; exhibición, actuación, sitio web o documental individuales deben ser producto del trabajo de un solo estudiante. Una exhibición, actuación, sitio web o documental en grupo deben ser producto del trabajo de dos a cinco estudiantes. Todos los estudiantes de una presentación grupal deben participar en la investigación y la interpretación del tema del grupo. Una vez que un proyecto grupal ingresa a la competencia (a nivel regional o de delegación), no se pueden agregar ni reemplazar a estudiantes en esa competencia o las posteriores dentro de un año de concurso.

### Regla 4 | Requisitos de Elaboración

Las presentaciones que ingresen a la competencia deben ser inéditas y deben haber sido investigadas y elaboradas en el año de concurso actual. Modificar o reutilizar una presentación de un año anterior (ya sea propia o de otro estudiante) dará lugar a la descalificación. El año de concurso comienza en junio cada año, después del Concurso Nacional.

**Regla 5 | Elaboración de la Presentación**

Tú eres responsable de la investigación, el diseño y la creación de tu presentación. Puedes recibir ayuda y asesoramiento de profesores y padres sobre los aspectos mecánicos de la creación de tu presentación, como por ejemplo, cómo escribir a máquina o con la computadora tu trabajo y otros materiales escritos. Tus profesores pueden orientarte con la investigación y el análisis de tu material, pero las conclusiones deben ser tuyas. Puedes recibir ayuda razonable en la preparación de tu proyecto.

Estos son algunos ejemplos de ayuda razonable:

- un profesor te dice cómo usar un programa de software de edición;
- uno de tus padres usa una herramienta filosa para cortar el tablero para la exhibición o la escenografía que tú diseñaste;
- un profesor te ofrece sugerencias de edición de tu trabajo escrito sobre Historia;
- uno de tus padres te ayuda a coser los disfraces que tú diseñaste;
- un profesor te muestra a ti o a tu grupo cómo hacer un sitio web para NHD;
- mandas a revelar fotografías a un local comercial.

***NOTA:** Los objetos creados por otros específicamente para ser usados en tu presentación infringen esta regla. Ejemplos de ello serían si uno de tus padres edita un documental o un artista dibuja un fondo para tu exhibición o actuación. Puedes recibir ayuda razonable para trasladar, colocar la escenografía y la exhibición.*

**Regla 6 | Interferir con Otra Presentación de NHD**

No puedes arruinar, alterar ni interferir con la presentación de otro estudiante o grupo. Si lo haces, tu proyecto será descalificado.

**Regla 7 | Preparación el Día del Concurso**

Tú eres responsable de preparar tu propia exhibición, equipos o escenografía en el lugar del concurso. Puedes recibir ayuda razonable para trasladarlos, pero tú (o los integrantes de tu grupo) deben llevar a cabo la preparación.

**Regla 8 | Provisión de Equipos**

Tú eres responsable de proveer toda la escenografía y los equipos en cada nivel de la competencia. Para todas las presentaciones deben tenerse en cuenta el transporte, el tiempo de preparación, el tamaño y el peso (por ejemplo, tablero de espuma o de roble macizo para una exhibición, mesa plegable o un escritorio antiguo para una actuación, etc.). Debes proporcionar tus propios equipos, como computadoras y software, a menos que el coordinador del concurso haya especificado que ciertos equipos serían provistos



en el lugar del concurso. Las pantallas para proyectar documentales y actuaciones pueden proveerse, previa solicitud. Consulta a tu coordinador del concurso acerca de los recursos disponibles en todos los niveles del concurso. Prepárate.

### **Regla 9 | Conversación con los Jueces**

Debes estar preparado para responder a las preguntas de los jueces acerca del contenido y el desarrollo de tu presentación y para explicar el diseño, la investigación y la creación de tu presentación. Los jueces necesitan saber que tu presentación es el resultado de tu propio trabajo. Sin embargo, no puedes ofrecer una introducción, narración o conclusión preparada y formal. Deja que las preguntas de los jueces guíen la entrevista. Finalmente, tu presentación debe ser suficiente por sí misma sin comentarios adicionales tuyos.

### **Regla 10 | Disfraces**

No está permitido que uses disfraces que estén relacionados con el eje de tu presentación durante la etapa de evaluación de los jueces, salvo en la categoría de actuación.

### **Regla 11 | Materiales Prohibidos**

Está terminantemente prohibido el uso de elementos que puedan ser peligrosos de alguna forma (como armas blancas o de fuego, animales, organismos, plantas, etc.). Dichos elementos serán confiscados por las autoridades del concurso o el personal de seguridad. Sí pueden usarse réplicas de tales elementos que sea obvio que no son reales. Comunícate con tu profesor o coordinador del concurso para confirmar los lineamientos antes de traer la réplica.

### **Regla 12 | Título**

Tu presentación debe tener un título que pueda verse claramente en todos los materiales escritos.

## **MATERIAL ESCRITO REQUERIDO PARA TODAS LAS PRESENTACIONES**

### **Regla 13 | Material Escrito**

Tu presentación debe incluir el siguiente material escrito en el orden que se detalla a continuación:

1. una página que contenga el título, según se describe en la Regla 14;
2. una descripción escrita del proceso, según se describe en la Regla 15 (las descripciones escritas del proceso no son necesarias para presentaciones de trabajos escritos);
3. referencia bibliográfica, según se describe en la Regla 16.

Estos materiales deben escribirse a máquina o con computadora de manera clara y nítida , en papel blanco liso, y se debe engrapar por el ángulo superior izquierdo. **No les ponga una cubierta ni los coloque en una carpeta.**

**Categorías exhibición, actuación y documental.** Debes proporcionar tres copias de estos materiales, y traer una copia extra para tu propia referencia.

**Categoría sitio web.** Debes incluir estos materiales requeridos dentro del sitio.

**Categoría trabajo escrito.** Debes incluir la página con el título y la bibliografía comentada dentro de tu trabajo escrito.

**Regla 14 | Página del Título**

En todas las categorías, se debe incluir una página con el título como primera página del material escrito. Tu página del título debe incluir **solamente** el título de tu presentación, tu(s) nombre(s), la división y categoría del concurso en el que participastes y la cantidad de palabras usados. Consulta la Figura 2 para ver ejemplos de los elementos que se deben incluir en las categorías de trabajo escrito, exhibición, actuación y documental. En la Regla E3 podrás encontrar detalles de los requisitos de la página de inicio de un sitio web.

**NOTA:** La página del título **no** debe incluir ninguna otra información (imágenes, gráficos, bordes, nombre de la escuela o grado) salvo lo que se describe en esta regla.

**FIGURA 2 | MODELOS DE PÁGINAS DE TÍTULOS**

<p>Título</p> <p>Nombre División Menores Trabajo Escrito sobre Historia Extensión del trabajo: 2,234 palabras</p>	<p>Título</p> <p>Nombre División Menores Exhibición Grupal Palabras Compuestas por los Estudiantes: 489 Descripción Escrita del Proceso: 410 palabras</p>	<p>Título</p> <p>Nombre División Mayores Actuación Individual Descripción Escrita del Proceso: 425 palabras</p>	<p>Título</p> <p>Nombre División Mayores Documental Individual Descripción Escrita del Proceso: 410 palabras</p>
---	---	---	--

### Regla 15 | Descripción Escrita del Proceso

Todas las categorías, excepto el trabajo histórico escrito, deben incluir una descripción escrita del proceso con la presentación. Ésta debe describir en 500 palabras o menos cómo realizaste tu investigación y creaste tu presentación. La descripción escrita del proceso debe incluir cuatro secciones que expliquen:

1. cómo elegiste tu tema;
2. cómo realizaste tu investigación;
3. cómo seleccionaste la categoría en la que te presentaste y cómo creaste tu proyecto; y
4. cómo tu proyecto relata la temática de NHD.

Puedes ver modelos de descripciones escritas del proceso en <http://www.nhd.org/CreatingEntry.htm>.

### Regla 16 | Bibliografía Comentada

En todas las categorías, debe incluirse bibliografía comentada. Arma una lista solamente con aquellas fuentes que contribuyeron al desarrollo de tu presentación, es decir, fuentes que proporcionaron información utilizable o nuevas perspectivas para preparar tu presentación. Las fuentes de materiales visuales, auditivos y entrevistas orales deben incluirse. Reúne las fotos u otros materiales de la misma colección en una única cita. Los comentarios de cada fuente deben explicar cómo utilizaste esa fuente y cómo te ayudó a entender tu tema. La bibliografía comentada no se incluye en el recuento de palabras.

Por ejemplo:

Bates, Daisy. *The Long Shadow of Little Rock*. Nueva York: David McKay Co. Inc., 1962.

Daisy Bates fue la presidenta de la Asociación Nacional para el Progreso de las Personas de Color (NAACP, por sus siglas en inglés) de Arkansas y la persona que conocía y escuchaba a los estudiantes cada día. El testimonio directo fue muy importante para mi trabajo escrito porque me permitió conocer mejor los sentimientos de las personas involucradas.

**NOTA:** *Las transcripciones de historias orales, correspondencia entre tú y especialistas, cuestionarios y otros materiales primarios o secundarios utilizados como fuentes para tu presentación deben citarse en tu bibliografía, pero no se deben adjuntar a ella.*

### Regla 17 | Separación de Fuentes Primarias y Secundarias

Debes dividir tu bibliografía en dos secciones: una para fuentes primarias y una para fuentes secundarias.

**NOTA:** Algunas fuentes pueden considerarse primarias o secundarias. Usa tus comentarios para explicar el razonamiento según el cual clasificaste las fuentes que no sean claramente primarias o secundarias. No es correcto clasificar una fuente como primaria y secundaria al mismo tiempo.

### **Regla 18 | Guías de Estilo**

El estilo de citas y referencias bibliográficas debe cumplir con los principios que figuren en una versión reciente de una de las siguientes guías de estilo.

1. Kate L. Turabian, *A Manual for Writers of Research Papers, Theses and Dissertations: Chicago Style for Students and Researchers*
2. Joseph Gibaldi, *MLA Handbook for Writers of Research Papers*

Cualquiera sea el manual que uses, el estilo debe ser congruente a lo largo de todo el material escrito.

### **Regla 19 | Plagio**

Debes reconocer en tu bibliografía comentada todas las fuentes utilizadas en tu presentación. No reconocer las fuentes constituye plagio y dará lugar a la descalificación.

## **PARTICIPACIÓN EN EL CONCURSO**

### **Regla 20 | Procedimiento de Presentación**

En cada nivel del concurso, debes registrarte en línea o enviar formularios de presentación en papel (consulta con tu coordinador del concurso acerca del formato requerido), cumplir con plazos específicos y seguir los procedimientos establecidos por ese coordinador del concurso. Tú eres responsable de conocer y cumplir con los plazos.

### **Regla 21 | Presentaciones para el Concurso Nacional**

Cada delegación puede proporcionar un máximo de dos presentaciones por categoría para el concurso para el Concurso Nacional. Los empates producidos en los concursos de delegaciones deben resolverse en ese nivel.

### **Regla 22 | Asistencia al Concurso Nacional**

Los estudios individuales y de grupos deben estar presentes para que se evalúe su presentación en el Concurso Nacional. Todos los integrantes de un grupo deben registrarse para el Concurso Nacional.

## IV.

# Reglas de las Categorías Individuales

## A. TRABAJO ESCRITO

El trabajo escrito es la forma tradicional de presentar una investigación histórica. Se pueden presentar diversos tipos de escritos creativos (por ejemplo, diarios de ficción, poemas, etc.), pero estos deben cumplir con todas las reglas generales y de la categoría. Tu trabajo escrito debe ser gramaticalmente correcto y estar bien redactado.

**La Parte III, Reglas para Todas las Categorías (excepto la Regla 15), se aplica a todos los trabajos escritos.**

A1	<b>Requisitos de Extensión</b>	<ul style="list-style-type: none"><li>• Los trabajos históricos escritos deben tener entre 1,500 y 2,500 palabras.</li><li>• Cada palabra o número en el texto del trabajo escrito cuenta como una palabra. Esto incluye el texto redactado por el estudiante así como las citas de fuentes primarias o secundarias.</li><li>• El límite de 2,500 palabras no se aplica a notas, bibliografía comentada, leyendas de las ilustraciones y material anexo. El material anexo debe indicarse en el texto del trabajo escrito. No deben presentarse materiales complementarios extensos. El uso de anexos debe ser muy limitado y puede incluir fotografías, mapas, cuadros o gráficos solamente.</li></ul> <p><b>NOTA:</b> <i>Las transcripciones de historias orales, correspondencia entre tú y especialistas, cuestionarios y otros materiales primarios o secundarios utilizados como fuentes para tu trabajo escrito deben citarse en tu bibliografía, pero no se deben incluir como material adjunto/anexos de tu escrito.</i></p>
A2	<b>Citas</b>	<ul style="list-style-type: none"><li>• El uso de citas (notas al pie de página, notas al final del documento o documentación interna) es obligatorio.</li><li>• Las citas se usan para reconocer las fuentes de ideas específicas así como citas textuales.</li><li>• Consulte la Parte III, Regla 18, para obtener información sobre estilos de citas. Ten en cuenta que no debe usarse una nota al pie con un comentario extenso para evitar la restricción de la cantidad de palabras.</li></ul>

<p>A3</p>	<p><b>Requisitos de Preparación</b></p>	<ul style="list-style-type: none"> <li>• Los trabajos escritos deben realizarse a máquina o imprimirse con computadora en papel blanco, liso, de 8.5 x 11 pulgadas con márgenes de 1 pulgada en todos los lados.</li> <li>• Las páginas deben estar numeradas de manera consecutiva, tener espaciado doble y estar escritas de un lado con fuente de 12 puntos.</li> <li>• Los trabajos escritos deben engraparse por el ángulo superior izquierdo y <b>no se les debe poner una cubierta ni se los debe colocar en una carpeta</b>. Consulta la Parte III, Regla 14, para ver los requisitos de la página del título.</li> <li>• Consulta la Figura 3 para ver un ejemplo de una página con el formato correcto.</li> </ul>
<p>A4</p>	<p><b>Cantidad de Copias</b></p>	<ul style="list-style-type: none"> <li>• Deben presentarse cuatro copias del trabajo escrito y la bibliografía comentada antes del concurso, mediante el proceso de registro pertinente, dentro del plazo previsto para el concurso.</li> <li>• Los trabajos escritos ganadores a veces son publicados por las autoridades del concurso; debes estar preparado para dar tu permiso para dicha publicación.</li> <li>• Debes traer una copia de tu trabajo escrito y bibliografía comentada al concurso para ti.</li> </ul>





FIGURA 3 | MODELO DE PÁGINA DE UN TRABAJO ESCRITO

4

La segunda cuestión más importante que se analizó en la Conferencia de Yalta fue el destino del estado polaco. La nación polaca había fluctuado entre existencia y división a lo largo de toda la historia europea. Después de la Primera Guerra Mundial, el Tratado de Versalles dio origen al estado polaco moderno. En 1939, Alemania exigió tierras y concesiones económicas a la nación, y el gobierno polaco se negó a conceder tales exigencias. El 31 de marzo de 1939, Polonia firmó un acuerdo con Gran Bretaña y Francia, en el cual estas naciones prometían ayudar a Polonia en caso de que fuera atacada por Alemania. El 1 de septiembre de 1939, Alemania invadió Polonia con dos grupos de ejército, y la marina alemana quedó estática con el fin de prevenir un ataque británico desde el mar<sup>1</sup>. Varsovia quedó rodeada el 17 de septiembre y, tras intensos bombardeos, se rindió diez días después<sup>2</sup>.

Polonia fue invadida rápidamente, "con una velocidad que dejó estupefacto al resto del mundo"<sup>3</sup>. Los dirigentes militares y del gobierno polaco huyeron a Francia, y luego a Londres. Polonia permaneció ocupada durante la mayor parte de la guerra. Las tropas soviéticas finalmente tomaron control de Varsovia en enero de 1945. En gran medida, Polonia fue "destrozada en Yalta", a pesar de que peleó junto con las potencias aliadas en exilio<sup>4</sup>.

En la Conferencia de Yalta, los representantes tomaron la siguiente decisión con respecto al estado polaco:

Tras la liberación total de Polonia por el Ejército Rojo se ha creado en este país una situación nueva. Lo cual hace necesaria la creación de un Gobierno Provisional polaco... que actualmente funciona en Polonia deberá, en consecuencia, reorganizarse sobre una base democrática más amplia de forma que incluya a los jefes democráticos que residen en la misma Polonia y a los que se encuentran en el extranjero. Este nuevo gobierno deberá llamarse Gobierno Polaco Provisional de Unidad Nacional<sup>5</sup>.

A medida que la Segunda Guerra Mundial comenzó a tornarse en favor de los Aliados, se hizo evidente que varios interrogantes

<sup>1</sup> James L. Stokesbury, *A Short History of World War II* (Nueva York: Harper, 1980), 69-71.

<sup>2</sup> John Keegan, *The Second World War* (Nueva York: Penguin, 1989), 46.

<sup>3</sup> Stokesbury, *A Short History of World War II*, 75.

<sup>4</sup> Keegan, *The Second World War*, 542.

<sup>5</sup> "The Yalta Agreement," Proyecto Avalon de la Escuela de Derecho de Yale, última modificación en 2008, visitado el 3 de enero de 2014, <http://avalon.law.yale.edu/wwii/yalta.asp>.



## B. EXHIBICIÓN

Una exhibición es una representación visual de tu investigación e interpretación de la importancia de tu tema en la historia. El análisis y la interpretación de tu tema deben ser claros y evidentes para la audiencia. Deben usarse rótulos y leyendas de manera creativa con imágenes y objetos visuales para mejorar el mensaje de tu exhibición.

**La Parte II, Reglas para Todas las Categorías, se aplica a las exhibiciones.**

B1	<b>Tamaño Requisitos</b>	<ul style="list-style-type: none"> <li>• El tamaño total de tu exhibición, cuando se la muestre para ser evaluada por los jueces, no puede superar las 40 pulgadas de ancho, las 30 pulgadas de profundidad y los 6 pies de alto.</li> <li>• La medida de la exhibición no incluye la mesa sobre la que se apoya; sin embargo, sí incluye algún stand que tú hayas creado y los paños de mesa.</li> <li>• Las exhibiciones circulares o giratorias o las que busquen ser vistas desde todos sus lados no deben superar las 30 pulgadas de diámetro. Consulte la Figura 4 para ver una ilustración.</li> </ul>
B2	<b>Límite de Palabras</b>	<ul style="list-style-type: none"> <li>• Todo texto compuesto por los estudiantes que aparezca en una presentación de exhibición o como parte de ella está sujeto a un límite de 500 palabras.</li> <li>• Esto incluye el texto que escribas para los títulos, subtítulos, leyendas, gráficos, líneas de tiempo, dispositivos multimedia o material complementario (por ejemplo, álbums fotográficos, libros de recortes, etc.) donde utilices tus propias palabras.</li> <li>• Los reconocimientos fácticos breves de fuentes de ilustraciones o citas que se incluyan en la exhibición no se cuentan como parte del límite de 500 palabras. Una fecha (1 de enero de 1903) cuenta como una palabra. Consulte la Figura 5 para obtener una explicación adicional.</li> </ul> <p><i><b>NOTA:</b> Toma la precaución de que tu mensaje sea claro en la exhibición propiamente dicha. No debe presentarse material complementario extenso. Las transcripciones de historias orales, correspondencia entre tú y especialistas, cuestionarios y otros materiales primarios o secundarios utilizados como fuentes para tu exhibición deben citarse en tu bibliografía, pero no se deben incluir como material adjunto a tu bibliografía o exhibición.</i></p>
B3	<b>Dispositivos Multimedia</b>	<ul style="list-style-type: none"> <li>• Los dispositivos multimedia (por ejemplo, reproductores de DVD, tablets, reproductores de mp3, monitores de video, computadoras, etc.) utilizados en una exhibición no deben ejecutarse durante más de tres minutos en total.</li> <li>• Las citas de otra fuente (por ejemplo, un fragmento de un documental, música de fuente primaria, etc.) se consideran citas. Las preguntas, los relatos o los gráficos elaborados por los estudiantes e incorporados dentro de representación multimedia están sujetos a un límite de 500 palabras (Regla B2).</li> <li>• La audiencia y los jueces deben poder controlar los dispositivos multimedia. Los dispositivos multimedia deben caber dentro del límite de tamaño de la exhibición.</li> <li>• Los dispositivos multimedia que se utilicen deben ser una parte necesaria de la exhibición (no un método para evitar la restricción que prohíbe la participación de estudiantes en vivo).</li> </ul>

B4	<b>Reconocimiento de Fuentes</b>	<ul style="list-style-type: none"> <li>• Todas las citas de fuentes escritas deben reconocerse en la exhibición.</li> <li>• Todas las fuentes visuales (por ejemplo, fotografías, pinturas, cuadros y gráficos, etc.) deben reconocerse en la exhibición y citarse íntegramente en la bibliografía comentada.</li> <li>• Los reconocimientos fácticos breves no se cuentan como parte del total de palabras. Consulta la Figura 6 para ver un ejemplo de la diferencia entre un reconocimiento y una leyenda.</li> </ul>
B5	<b>Materiales Escritos Requeridos</b>	<ul style="list-style-type: none"> <li>• Debes presentar tres copias de tu página del título, descripción del proceso y bibliografía a los jueces para su análisis. No olvides traer una copia más para ti. Consulta la Parte III, Reglas 16 a 18, para obtener información sobre citas y estilo.</li> </ul>



**FIGURA 4 | ILUSTRACIÓN DEL TAMAÑO MÁXIMO DE LA EXHIBICIÓN**



FIGURA 5 | RECUENTO DE PALABRAS

Ejemplo de un tablero para exhibición	Cantidad de palabras compuestas por los estudiantes	Explicación
John Quincy Adams se desempeñó como el Secretario de Estado...	10	Estas son palabras compuestas por los estudiantes.
El 18 de agosto de 1920, se ratificó la Decimonovena Enmienda...	7	La fecha cuenta como una palabra.
Cuando Thomas Jefferson escribió que "Todos los hombres son creados iguales" en la Declaración de Independencia...	10	Las citas textuales de fuentes primarias y secundarias no cuentan como parte del límite de palabras compuestas por los estudiantes.
"Hace ochenta y siete años, nuestros padres crearon..." Abraham Lincoln, Pronunciamiento de Gettysburg, 19 de noviembre de 1863	0	Las citas textuales de fuentes primarias y secundarias y los reconocimientos fácticos breves no cuentan como parte del límite de palabras compuestas por los estudiantes.

FIGURA 6 | RECONOCIMIENTO DE FUENTES VISUALES

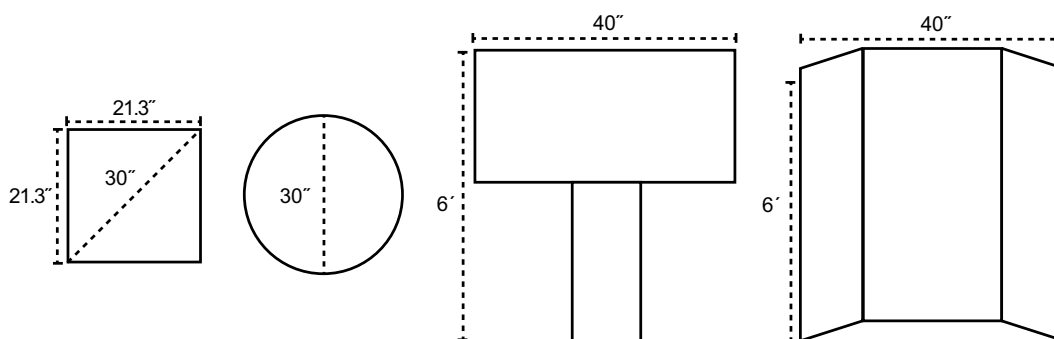

Alice Paul, 1918, Biblioteca del Congreso

Alice Paul fue responsable de la campaña por el sufragio femenino y la introducción de la Enmienda de Igualdad de Derechos.

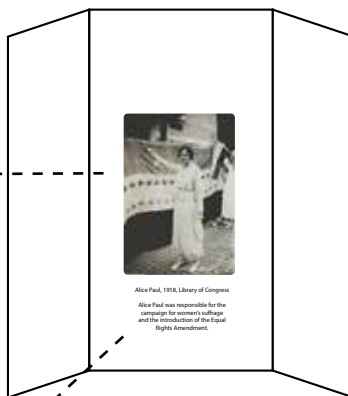

Alice Paul, 1918, Library of Congress  
Alice Paul was responsible for the campaign for women's suffrage and the introduction of the Equal Rights Amendment.

Un **RECONOCIMIENTO FÁCTICO** breve es **OBLIGATORIO** y **NO** cuenta como parte del límite de 500 palabras.

Una leyenda **NO** cuenta como parte del límite de 500 palabras.

## C. ACTUACIÓN

La actuación es una descripción dramatizada de la importancia de tu tema en la historia y debe ser una producción inédita. Su script debe basarse en investigación del tema elegido y debe tener una trama interesante, pero no a costa de información histórica.

**La Parte III, Reglas para Todas las Categorías, se aplica a las actuaciones.**

C1	<b>Requisitos de Tiempo</b>	<ul style="list-style-type: none"> <li>Las actuaciones no pueden superar los diez minutos de duración. El tiempo se empieza a computar cuando comienza la actuación después del anuncio del título y del nombre del (de los) estudiante(s).</li> <li>Tendrás cinco minutos para preparar y cinco minutos para quitar la escenografía que necesites para tu actuación.</li> </ul> <p><i><b>NOTA:</b> Debes dejar varios segundos vacíos en tu actuación para pausas no previstas (por ejemplo, aplausos, olvido de líneas, etc.).</i></p>
C2	<b>Introducción de la Actuación</b>	<ul style="list-style-type: none"> <li>El título de tu presentación y los nombres de los participantes deben ser el primer y único anuncio antes del comienzo de la actuación.</li> </ul>
C3	<b>Dispositivos Multimedia</b>	<ul style="list-style-type: none"> <li>El uso de diapositivas, reproductores de mp3, computadoras y otros medios dentro de tu actuación está permitido. Debes proporcionar y ejecutar todos los equipos y llevar a cabo cualquier efecto especial de iluminación o sonido.</li> <li>Solamente el (los) estudiante(s) que figure(n) en la lista de participantes pueden participar en la producción.</li> </ul>



C4	<b>Script</b>	<ul style="list-style-type: none"> <li>El script de la actuación <b>no</b> debe incluirse en el material escrito que se presente a los jueces.</li> </ul>
C5	<b>Disfraces</b>	<ul style="list-style-type: none"> <li>Puedes recibir ayuda en la producción de tu disfraz, pero el diseño, la elección de los tejidos, etc., deben ser tuyos. También puedes rentar un disfraz. Recuerda: cuanto más simple, mejor.</li> </ul>
C6	<b>Materiales Escritos Requeridos</b>	<ul style="list-style-type: none"> <li>Debes presentar tres copias de tu página del título, descripción del proceso y bibliografía a los jueces para su análisis. No olvides traer una copia más para ti. Consulta la Parte III, Reglas 16 a 18, para obtener información sobre citas y estilo.</li> </ul>



## D. DOCUMENTAL

Un documental debe reflejar la capacidad de utilizar equipos audiovisuales para comunicar la importancia de tu tema. La categoría documental te ayudará a desarrollar aptitudes en el uso de fotografías, películas, videos, sonido, computadoras y presentaciones gráficas. Tu presentación debe incluir materiales de fuentes primarias y además debe ser una producción inédita. Para producir un documental, debes tener acceso a equipos y poder utilizarlos.

**La Parte III, Reglas para Todas las Categorías, se aplica a los documentales.**

D1	<b>Requisitos de Tiempo</b>	<ul style="list-style-type: none"> <li>• Los documentales no pueden superar los diez minutos de duración.</li> <li>• Tendrás cinco minutos para preparar y cinco minutos para quitar los equipos.</li> <li>• El tiempo se empieza a computar cuando aparece la primera imagen visual o se escucha el primer sonido. Las introducciones de sonido e imágenes se contarán como parte del límite de tiempo.</li> <li>• El cómputo del tiempo termina cuando finaliza la última imagen visual o sonido de la presentación (incluidos los reconocimientos).</li> </ul> <p><i><b>NOTA:</b> Usa tu tiempo de preparación para preparar la presentación de tu documental, ajustar el volumen, etc.</i></p>
D2	<b>Introducción</b>	<ul style="list-style-type: none"> <li>• Debes anunciar solamente el título de tu presentación y los nombres de los participantes.</li> <li>• Está prohibido realizar comentarios antes o durante la presentación, incluidos los relatos en vivo.</li> </ul>



D3	<b>Participación y Operación de los Estudiantes</b>	<ul style="list-style-type: none"> <li>• Debes poder ejecutar el programa dentro del límite de tiempo de diez minutos.</li> <li>• Debes proporcionar y ser capaz de ejecutar tus propias computadoras, software y otros equipos mientras presentas tu documental a los jueces.</li> <li>• No se aceptan programas informáticos interactivos ni páginas web en las que se invite a participar a la audiencia o lo jueces; no está permitido a los jueces ejecutar ningún equipo.</li> <li>• Es posible que no haya acceso a Internet disponible.</li> </ul>
D4	<b>Producción de los Estudiantes</b>	<ul style="list-style-type: none"> <li>• Todas las presentaciones deben ser producción de los estudiantes.</li> <li>• Debes operar todos los equipos, incluidos todos los equipos de edición que utilices en la producción de tu presentación.</li> <li>• Debes proporcionar la narración, la voz superpuesta y la representación. Solamente el (los) estudiante(s) que figure(n) en la lista de participantes pueden participar en la producción.</li> <li>• Solamente tú/tu grupo y los sujetos de tus entrevistas (participantes de un evento histórico o especialistas) pueden aparecer en cámara.</li> <li>• Tu presentación debe ser una producción inédita.</li> <li>• Está prohibido usar material creado por otros específicamente para ser usados en tu presentación.</li> </ul>
D5	<b>Producción de la Presentación</b>	<ul style="list-style-type: none"> <li>• Puedes usar fotografías profesionales, película, música grabada, etc., en tu presentación. Sin embargo, debes incluir los reconocimientos pertinentes al final de tu presentación y en tu bibliografía comentada.</li> </ul> <p><i><b>NOTA: Recuerda que equipos diferentes pueden afectar cómo aparece tu documental en la pantalla. Prueba los equipos provistos en las competencias de antemano, trae copias de seguridad de tu documental en diferentes formatos o trae tus propios equipos. Mostrar tu documental en una computadora portátil no implica ninguna penalidad, y muchos estudiantes las usan sin problemas como medida de seguridad.</b></i></p>
D6	<b>Reconocimientos</b>	<ul style="list-style-type: none"> <li>• Al final del documental, debes proporcionar una lista de reconocimientos de TODAS las fuentes. Estos deben ser breves (no citas bibliográficas completas o comentadas).</li> <li>• No es necesario incluir el reconocimiento de imágenes o videoclips en el transcurso del documental; para eso se incluyen los reconocimientos al final.</li> <li>• Todas las fuentes (por ejemplo, música, imágenes, películas/videoclips multimedia, entrevistas, libros, sitios web, etc.) utilizadas para hacer el documental deben citarse correctamente en la bibliografía comentada.</li> <li>• La lista de reconocimientos se computa como parte del límite tiempo de diez minutos y debe poder ser leído por la audiencia. Consulta la Figura 7 para ver un ejemplo.</li> </ul>
D7	<b>Materiales Escritos Requeridos</b>	<ul style="list-style-type: none"> <li>• Debes presentar tres copias de tu página del título, descripción del proceso y bibliografía a los jueces para su análisis. No olvides traer una copia más para ti. Consulta la Parte III, Reglas 16 a 18, para obtener información sobre citas y estilo.</li> </ul>





FIGURA 7 | EJEMPLO DE UNA LISTA DE RECONOCIMIENTOS DE UN DOCUMENTAL

### **Multimedia**

A Distant Shore: African Americans of D-Day

Saving Private Ryan

Imágenes provistas por la Biblioteca del Congreso y el Museo de la II Guerra Mundial

Fragmentos de sonido provistos por el Museo de la II Guerra Mundial

Videoclips provistos por la Biblioteca del Congreso y HISTORY®

### **Entrevistas**

Don Jackson

Martha Erickson

Charlotte Weiss

Jimmie Kanaya

## E. SITIO WEB

La categoría sitio web es la más interactiva de todas las categorías de NHD. Un sitio web debe reflejar tu capacidad de utilizar software de diseño de sitios web y tecnología informática para comunicar la importancia de tu tema en la historia. Tu sitio web histórico debe ser una colección de páginas web, interconectadas mediante hipervínculos, que presente tanto fuentes primarias y secundarias como tu análisis histórico. Para interesar e informar a la audiencia, tu sitio web debe incorporar elementos multimedia interactivos, texto, descripciones no textuales (por ejemplo, fotografías, mapas, música, etc.) e interpretación de fuentes. Para construir un sitio web, debes tener acceso a Internet y poder usar el software y los equipos pertinentes.

### La Parte III, Reglas para Todas las Categorías, se aplica a los sitios web.

E1	Producción de la Presentación	<ul style="list-style-type: none"> <li>• Todas las presentaciones deben ser producciones inéditas creadas utilizando un editor de sitios web de NHD, que comiencen a nivel escolar: <a href="http://nhd.org/CategoryWebsite.htm">http://nhd.org/CategoryWebsite.htm</a></li> <li>• Puedes usar fotografías profesionales, gráficos, videos, música grabada, etc., dentro del sitio. Estos elementos deben estar integrados en el sitio web, y los reconocimientos deben incluirse dentro del sitio y citarse en la bibliografía comentada.</li> <li>• Debes utilizar todo el software y los equipos en el desarrollo del sitio web.</li> </ul> <p><i><b>NOTA:</b> Usar objetos o contenido creados por otros para utilizarlos específicamente en tu presentación infringe esta regla. Por ejemplo, agregar comentarios de la audiencia o utilizar un gráfico producido por otros a pedido tuyo no está permitido; sin embargo, se pueden usar gráficos, videoclips multimedia, etc., que ya existan.</i></p>
E2	Requisitos de Tamaño	<ul style="list-style-type: none"> <li>• Las presentaciones de sitio web no pueden contener más de 1,200 palabras visibles y compuestas por los estudiantes.</li> <li>• El código utilizado para construir el sitio y las etiquetas de texto alternativo en las imágenes no cuentan como parte del límite de palabras.</li> <li>• También quedan excluidas las palabras que se encuentran en materiales utilizados para identificar ilustraciones o utilizados para reconocimientos breves de fuentes de ilustraciones y citas; menús, títulos e instrucciones de navegación repetidos; notificaciones de recuentos de palabras requeridas; palabras dentro de documentos y objetos primarios; la bibliografía comentada y descripción del proceso, lo cual debe estar integrado dentro del sitio. La descripción del proceso no debe superar las 500 palabras.</li> <li>• Todo el sitio puede usar, incluidos todos los elementos multimedia, 100 MB de espacio de archivos como máximo.</li> </ul>

E3	<b>Navegación</b>	<ul style="list-style-type: none"> <li>• Una página del sitio web debe ser la página de inicio. La página de inicio debe incluir los nombres de los participantes, título de la presentación, división, cantidad de palabras compuestas por los estudiantes en el sitio web, cantidad de palabras en la descripción del proceso y el menú principal que lleva a la audiencia a las diversas secciones del sitio. Consulta la Figura 8 para ver un ejemplo.</li> <li>• Todas las páginas deben estar interconectadas con vínculos de hipertexto.</li> <li>• Los redireccionamientos automáticos no están permitidos.</li> </ul>
E4	<b>Documentos y Multimedia</b>	<ul style="list-style-type: none"> <li>• El sitio web puede contener documentos (por ejemplo, artículos de periódico, fragmentos de texto escrito, etc.), pero los documentos deben estar contenidos dentro del sitio web.</li> <li>• El sitio web puede contener fragmentos multimedia (audio, video o ambos) <b>que, en total, no superen los cuatro minutos</b> (por ejemplo, uso de un fragmento de cuatro minutos, cuatro fragmentos de un minuto, dos fragmentos de dos minutos, etc.). El total de cuatro minutos incluye cualquier música o canción que se reproduzca después de que se carga una página.</li> <li>• Puedes grabar citas y materiales de fuentes primarias para darle un efecto expresivo, pero no puedes narrar tus propios relatos ni otro material explicativo.</li> <li>• Si usas algún elemento multimedia que requiera software específico de visualización (por ejemplo, Flash, QuickTime, Real Player, etc.), debes proporcionar, en la misma página, un vínculo a un sitio de Internet donde el software se pueda descargar de manera gratuita, segura y legal.</li> <li>• No puedes usar material incorporado o vínculos a sitios web externos, salvo lo descrito en el apartado anterior.</li> <li>• Los jueces harán todo lo posible para visualizar todo el contenido multimedia, pero los archivos que no se puedan visualizar no se podrán evaluar como parte de la presentación.</li> </ul>



E5	<b>Reconocimiento de Fuentes</b>	<ul style="list-style-type: none"> <li>• Todas las citas de fuentes escritas deben reconocerse dentro del sitio web.</li> <li>• Todas las fuentes visuales (fotografías, videos, pinturas, cuadros y gráficos) deben ser reconocidas dentro del sitio web. Consulta la Figura 9 para ver un ejemplo.</li> <li>• Los reconocimientos fácticos breves no se cuentan como parte del total de palabras compuestas por los estudiantes. Consulta la Figura 6 para ver un ejemplo.</li> <li>• Todas las fuentes deben citarse correctamente en la bibliografía comentada.</li> </ul>
E6	<b>Materiales Escritos Requeridos</b>	<ul style="list-style-type: none"> <li>• La bibliografía comentada y la descripción del proceso deben incluirse como parte integral del sitio web. Deben incluirse en la estructura de navegación. Estos no cuentan como parte del límite de 1,200 palabras. Consulta la Parte III, Reglas 16 a 18, para obtener información sobre citas y estilo.</li> </ul>
E7	<b>Contenido Estable</b>	<ul style="list-style-type: none"> <li>• El contenido y la apariencia de una página no puede cambiar al actualizar la página en el navegador. No está permitido el uso de generadores de imágenes o texto al azar.</li> </ul>
E8	<b>Visualización de Archivos</b>	<ul style="list-style-type: none"> <li>• Las páginas que conformen el sitio deben poder visualizarse en una versión reciente de un navegador web estándar (por ejemplo, Microsoft Internet Explorer, Mozilla Firefox, Apple Safari, Google Chrome).</li> <li>• Tú eres responsable de asegurarte de que tu presentación pueda visualizarse en varios navegadores web.</li> <li>• Las presentaciones no pueden tener vínculos a sitios en vivo o externos, excepto para dirigir a la audiencia a alguna aplicación adicional (plug-in) de software, según la Regla E4.</li> </ul>
E9	<b>Envío de Presentaciones para su Evaluación</b>	<ul style="list-style-type: none"> <li>• Debes proporcionar el URL del sitio por adelantado antes del plazo previsto, después del cual ya no podrás editar tu sitio para que se pueda llevar a cabo la evaluación.</li> <li>• Debido a que todos los materiales escritos requeridos de la Parte III, Regla 13, están integrados en el sitio, NO se requieren copias impresas.</li> <li>• Para acceder al editor de sitios web de NHD y a los procedimientos de envío actualizados, visita <a href="http://nhd.org/CategoryWebsite.htm">http://nhd.org/CategoryWebsite.htm</a>.</li> </ul>

FIGURA 8 | MODELO DE PÁGINA DE INICIO DE UN SITIO WEB



FIGURA 9 | MODELO DE PÁGINA DE UN SITIO WEB CON VIDEO Y FOTOGRAFÍA CON EL RECONOCIMIENTO PERTINENTE



A. Todas las fuentes visuales deben reconocerse dentro del sitio web.

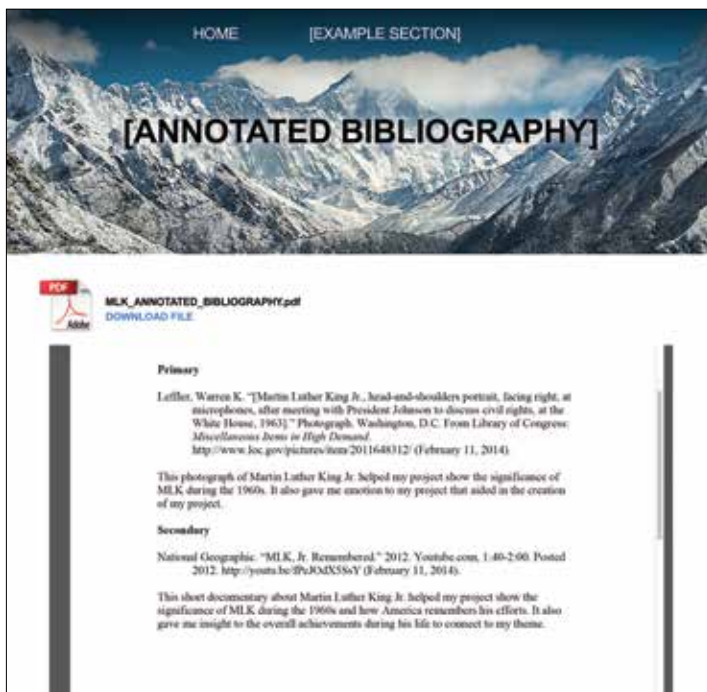

B. Todas las fuentes deben citarse correctamente en la bibliografía comentada.



# ¿Cómo se Evaluará tu Presentación?

## BENEFICIOS DEL PROCESO DE EVALUACIÓN

El objetivo de NHD es ofrecerte una experiencia educativa de gran calidad, ya sea que ganes o no un premio. Las evaluaciones de los jueces son parte del aprendizaje y del desarrollo de aptitudes de NHD. Las evaluaciones de los jueces ayudan a mejorar tus aptitudes y ofrecen un comentario positivo por el arduo trabajo que dedicaste a producir tu proyecto. Los comentarios de los jueces también pueden darte ideas para efectuar modificaciones y mejoras a medida que pasas de un nivel del concurso al siguiente. Recuerda que, independientemente de cómo se califique tu presentación, al participar en NHD te beneficiarás de la experiencia. Adquirirás aptitudes de investigación, razonamiento y presentación que durarán toda tu vida. Te volverás un especialista en un tema de interés para ti y para otros. Aprenderás a manejar tu tiempo, y adquirir desenvoltura y confianza.

## ¿QUIÉNES SON LOS JUECES?

Historiadores, educadores y otros interesados en historia y educación se desempeñan como jueces en cada nivel de la competencia NHD. Los coordinadores del concurso trabajan muy arduamente para garantizar una evaluación de calidad.

## ¿CÓMO FUNCIONA EL PROCESO DE EVALUACIÓN?

En los concursos oficiales de NHD, cada división y categoría (por ejemplo, Exhibición Grupal Menores, Trabajo Escrito Mayores, etc.) suele ser evaluada en su conjunto por un panel de jueces. Las limitaciones de tiempo debido a la cantidad de presentaciones a menudo requieren que, en algunas categorías, las presentaciones deban dividirse entre varios equipos de jueces. Entonces, resulta necesario realizar una final. En tales casos, las mejores presentaciones según la opinión de cada equipo de jueces iniciales son evaluadas otra vez por un nuevo equipo de jueces para determinar cuáles son las presentaciones ganadoras de la categoría. La cantidad de presentaciones en la final y los procedimientos de evaluación varían según el concurso y la categoría y dependen del criterio de las autoridades del concurso.



### EVALUACIÓN POR CONSENSO

Los jueces no asignarán una puntuación numérica a cada presentación; en cambio, calificarán las presentaciones en grupo. Los jueces deben consultarse entre sí al determinar las calificaciones individuales. Se anima a los jueces a revisar los resultados de su categoría para garantizar precisión en el proceso de evaluación.

### NATURALEZA SUBJETIVA DE LA EVALUACIÓN

Los jueces deben evaluar ciertos aspectos de tu presentación que son objetivos (por ejemplo, si se utilizaron fuentes primarias; si el material escrito es gramaticalmente correcto y no tiene errores de ortografía, etc.). Pero los jueces deben también evaluar aspectos interpretativos de tu presentación que son de naturaleza cualitativa (por ejemplo, análisis y conclusiones acerca de datos históricos, etc.). Los historiadores suelen llegar a opiniones diferentes acerca de la importancia de algunos datos. Por lo tanto, es fundamental que bases tus interpretaciones y conclusiones en investigaciones sólidas. Los jueces verificarán si utilizaste fuentes primarias disponibles y si tuviste la precaución de analizar una determinada cuestión desde todos los ángulos para presentar un recuento equilibrado de tu investigación y presentación. Tu descripción del proceso y bibliografía comentada son fundamentales para este proceso.

### LA DECISIÓN DE LOS JUECES ES DEFINITIVA

Tú, tus padres y tus profesores deben darse cuenta de que pueden ocurrir desigualdades accidentales al realizar la evaluación, y que las autoridades del concurso desean estar informados de cualquier problema. Si tienes alguna inquietud, pregunta a tu profesor cuál es el proceso correcto que debes seguir para notificar a las autoridades. La decisión de los jueces es definitiva.



## CRITERIOS DE EVALUACIÓN

### Calidad Histórica (60 %)

El aspecto más importante de tu presentación es su calidad histórica. Debes hacerte las siguientes preguntas para ayudarte a concentrarte en tu análisis histórico.

- ¿Es mi presentación precisa desde el punto de vista histórico?
- ¿Mi presentación ofrece análisis e interpretación de los datos históricos en vez de una simple descripción?
- ¿Mi presentación demuestra comprensión del contexto histórico?
- ¿Mi bibliografía comentada demuestra un vasto trabajo de investigación?
- ¿Mi presentación demuestra una disposición equilibrada de materiales?
- ¿Mi presentación demuestra utilización de las fuentes primarias disponibles?

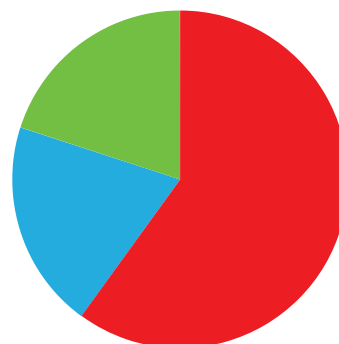

**Calidad Histórica (60 %)**  
**Relación con la Temática (20 %)**  
**Claridad de la Presentación (20 %)**

### Relación con el lema anual de NHD (20 %)

Tu presentación debe explicar claramente la relación entre tu tema y el lema anual de NHD. Debes hacerte las siguientes preguntas para ayudar a que tu tema se enfoque en el lema y su importancia.

- ¿Cómo se relaciona mi tema con el lema?
- ¿Por qué es importante mi tema?
- ¿Qué importancia tiene mi tema en la historia y en relación con el lema de NHD?
- ¿Qué influencia tuvo mi tema sobre la historia?
- ¿Qué influencia tuvieron los eventos y el entorno (aspectos sociales, económicos, políticos y culturales del periodo de tiempo de mi tema) sobre mi tema en la historia?

### Claridad de la Presentación (20 %)

Si bien la calidad histórica es lo más importante, tu presentación debe ofrecerse de manera efectiva. Hazte las siguientes preguntas que te ayudarán a concentrarte en tu presentación.

- ¿Es mi presentación inédita, creativa y original en cuanto a la materia y la forma de presentarla?
- ¿Mi material escrito es claro, gramaticalmente correcto y carece de errores de ortografía?
- ¿Está mi presentación bien organizada?
- ¿Tengo presencia escénica en una actuación?
- ¿Mi material visual está presentado de manera clara?

### CUMPLIMIENTO DE LAS REGLAS

**Las infracciones al reglamento** ocurren cuando no se cumple con alguna de las reglas previstas en este *Reglamento del Concurso*. Las infracciones no son motivo de descalificación, pero los jueces tomarán en cuenta cualquier infracción al reglamento en sus calificaciones finales. No cumplir con las reglas afectará negativamente tu presentación. Cualquier infracción al reglamento deberá ser corregida antes de que la presentación ganadora compita en el siguiente nivel de competencia.

Un proyecto puede ser **descalificado** del concurso por tres motivos:

1. Plagiar todo o parte del proyecto de NHD. Ten en cuenta que omitir los reconocimientos pertinentes es plagio.
2. Reutilizar, individualmente o como grupo, un proyecto (o la investigación de un proyecto de un año anterior, o ingresar un proyecto en varios concursos o categorías de presentación en un mismo año de concurso).
3. Interferir con alguna parte del proyecto de otro estudiante.



## MODELOS DE EVALUACIONES DE LOS JUECES

A continuación se incluyen modelos de formularios de evaluación de proyectos de NHD. Tú y tu profesor pueden usar estos formularios para ayudar a evaluar tu proyecto mientras trabajas para mejorar tu presentación. Puedes obtener formularios en blanco en el sitio web de NHD en <http://www.nhd.org/NHDintheCurriculum.htm>.

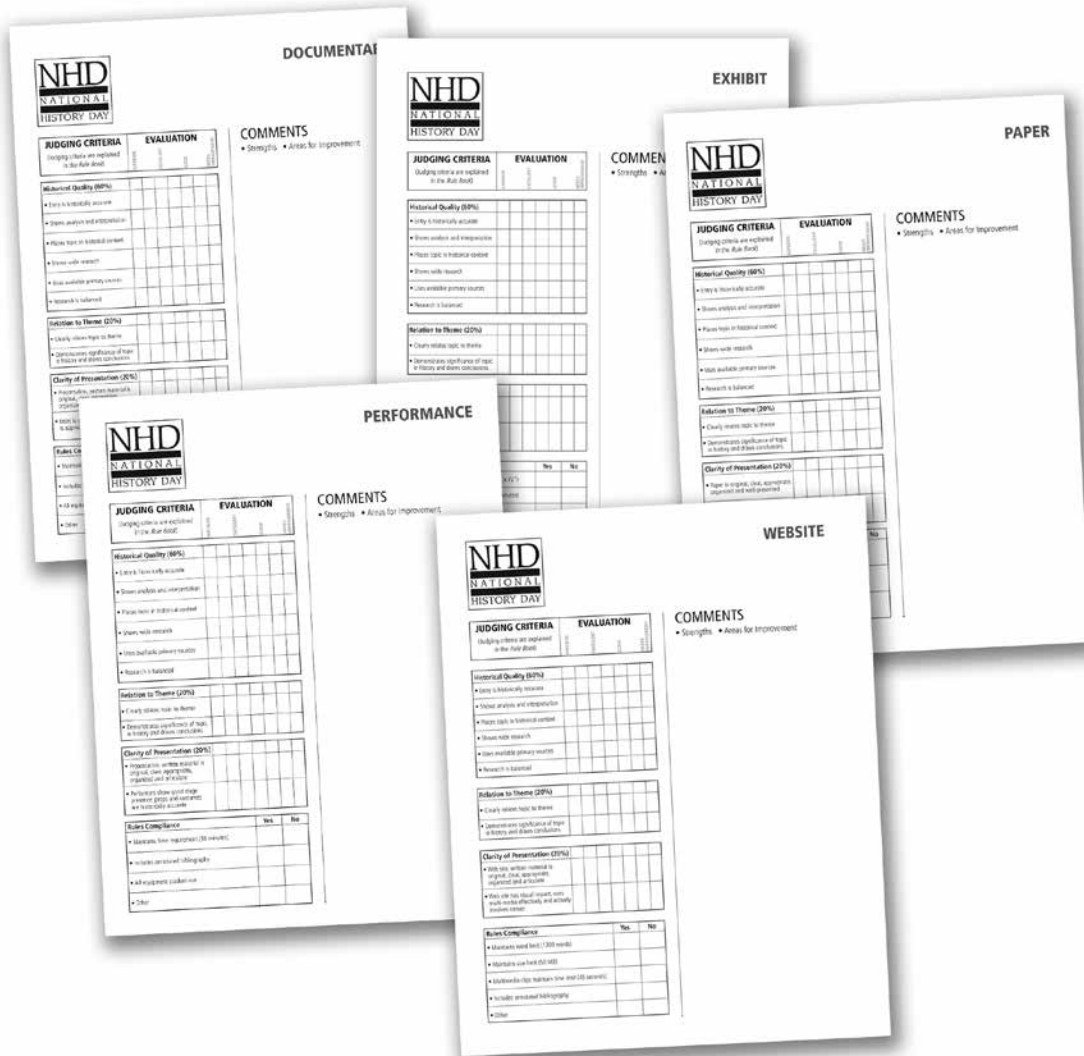





# VI. Planillas de Verificación del Reglamento

Las Planillas de Verificación del Reglamento están diseñadas para ayudarlos a ti y a tu profesor a verificar que cumplieron las reglas para todas las presentaciones y las de tu categoría. Estas planillas no son necesarias para el concurso. Puedes descargar planillas en blanco del sitio web de NHD en <http://www.nhd.org/NHDintheCurriculum.htm>.



# Para Obtener Más Información

---

## Contacto

National History Day  
4511 Knox Road, Suite 205  
College Park, MD 20740

Teléfono: (301) 314-9739  
Correo electrónico: [info@nhd.org](mailto:info@nhd.org)  
Web: <http://www.nhd.org>

Copyright ©2014 National History Day, Inc.

Puede reproducirse sin autorización de National History Day; la reproducción con fines de lucro se encuentra prohibida.

Para obtener más información acerca de NHD y respuestas a preguntas frecuentes sobre reglas y procedimientos, visita el sitio web de NHD: <http://www.nhd.org>.

## Reconocimientos

NHD agradece a John Krueckeberg, Co-coordinador de la delegación de New Hampshire, y a los miembros del Consejo Ejecutivo de Coordinadores, por su minuciosa revisión del *Reglamento del Concurso*.



# NHD Desea Agradecer a sus Principales Patrocinadores

---

Kenneth E. Behring

Patricia Behring

WEM 2000 Foundation  
de Dorsey and Whitney Foundation

Albert H. Small



WEIDER HISTORY GROUP



Orgullosa de Ser la Aerolínea Oficial  
del Día Nacional de la Historia